

BANDEJA 100 MEDIAS RODAJAS (REFRIGERADO)



Conservación:
2 meses (1-5 Cº)

PESO
NETO

550 GR.

UDS. POR
CAJA

6

UDS. POR
PALÉ

75

Altura bandeja - 31 mm

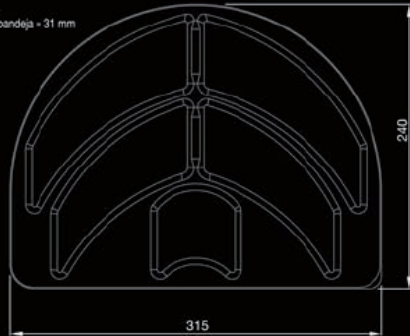

Limón fresco en rodajas envasado en atmósfera protectora compuesta por gases considerados por la legislación vigente (R.D. 142/2002 y Reglamento 1333/2008) como aditivos permitidos para su uso en la elaboración de productos alimenticios.